

Comune di Dalmine

Indagine sulla soddisfazione dei lavori di riqualificazione e
messa in sicurezza di Viale Locatelli

Presentazione dei risultati

Novembre 2009

Progetto dell'indagine

- Obiettivi stabiliti
- Metodologia adottata
- Campione rilevato

Obiettivi stabiliti

Ho effettuato l'indagine per:

- ✓ misurare il grado di soddisfazione dei cittadini di Dalmine riguardo ai lavori di riqualificazione e messa in sicurezza di Viale Locatelli, realizzati nel 2008;
- ✓ rilevare la qualità del servizio offerto dal servizio comunale Lavori Pubblici e Patrimonio;
- ✓ conoscere il grado di priorità dei cittadini rispetto alle opere pubbliche che l'Amministrazione comunale ha in programma.

Metodologia adottata

È stato elaborato un questionario specifico, destinato alle persone residenti a Dalmine.

Sono state previste domande sia a risposta chiusa che aperta, così da raccogliere elementi inizialmente non attesi ma utili idee per la programmazione futura delle opere pubbliche.

Il questionario garantisce l'anonimato delle risposte date dagli intervistati.

Campione rilevato

Ho distinto il campione in due gruppi:

- composto da n. 100 persone residenti a Dalmine. Questo primo gruppo l'ho intervistato personalmente nella sede Comunale. Ho quindi raccolto n. 100 questionari compilati.
- composto da n. 100 nuclei familiari residenti nel tratto di Viale Locatelli, oggetto dell'opera di riqualificazione. Di questo secondo gruppo ho raccolto i questionari compilati che sono stati restituiti. Questi questionari erano stati distribuiti dal Comune di Dalmine, nelle cassette postali. Di questo gruppo, solo 20 nuclei familiari hanno riconsegnato il questionario compilato (pari al 20% del sotto-campione).

Età (interviste fatte in Comune)

Personae
intervistate n. 100

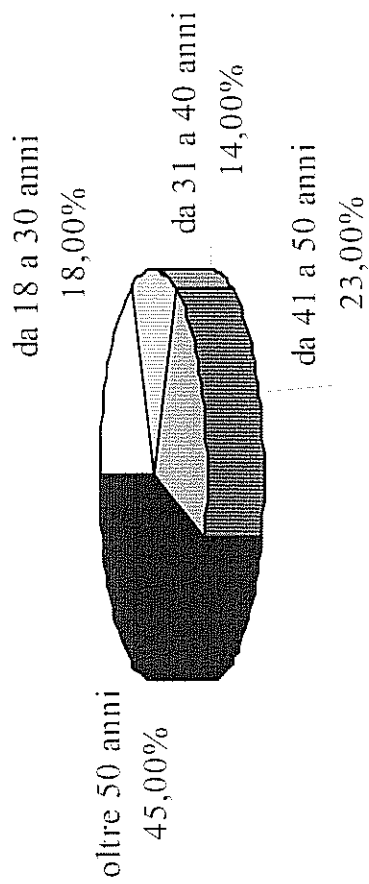

Età (questionari distribuiti a casa)

Questionari
distribuiti n. 100

da 31 a 40 anni
20,00%

da 41 a 50 anni
5,00%

Questionari
riconsegnati n. 20

da 18 a 30 anni
0,00%

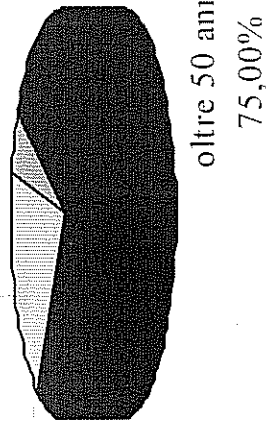

Sesso (interviste fatte in Comune)

Persone intervistate n. 100

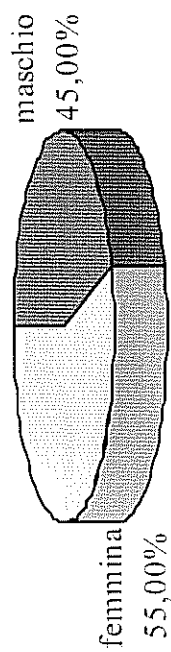

Sesso (questionari distribuiti a casa)

Questionari distribuiti n. 100

Questionari riconsegnati n. 20



Percorre in genere Viale Locatelli (interviste fatte in Comune)

Persone
intervistate n. 100

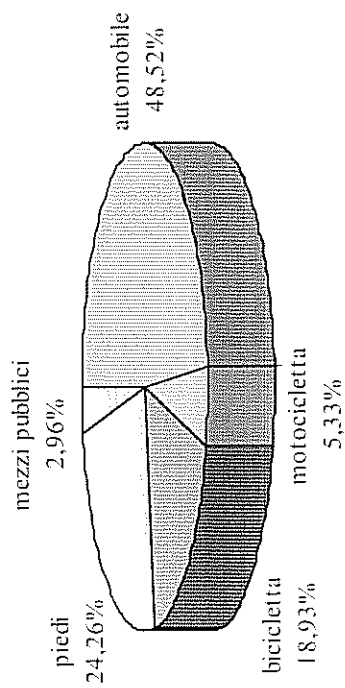

Percorre in genere Viale Locatelli (questionari distribuiti a casa)

Questionari
distribuiti n. 100

Questionari
riconsegnati n. 20

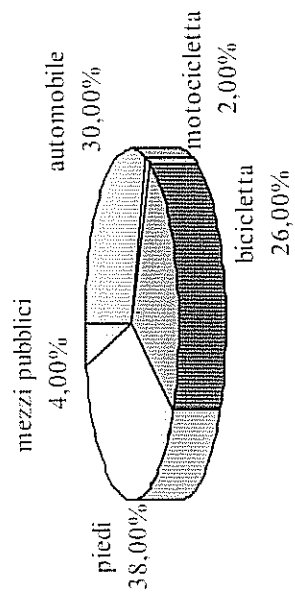

Numero volte in cui percorre Viale Locatelli (interviste fatte in Comune)

Persone
intervistate n. 100

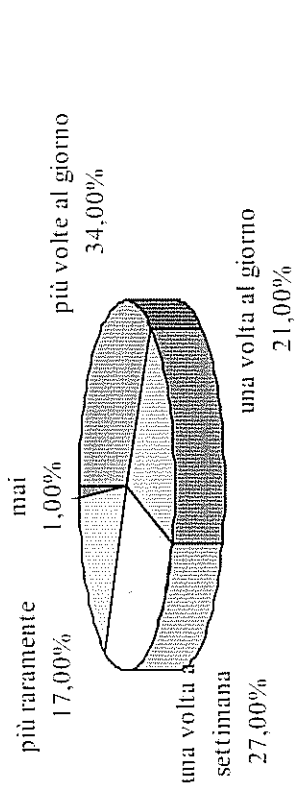

Numero volte in cui percorre Viale Locatelli (questionari distribuiti a casa)

Questionari
distribuiti n. 100
Questionari
riconsegnati n. 20

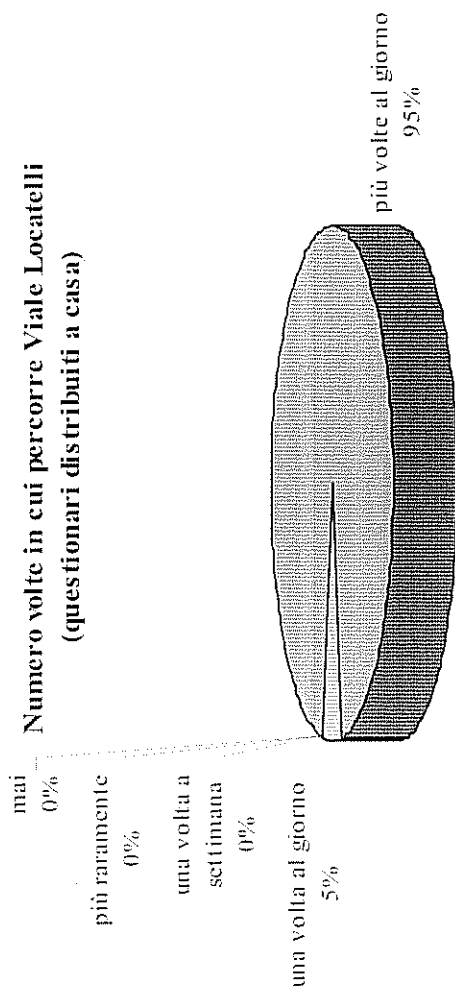

Risultati emersi dall'indagine

- Grado di soddisfazione dei cittadini riguardo ai lavori di riqualificazione e messa in sicurezza di Viale Locatelli
- Grado di soddisfazione dei cittadini riguardo al servizio offerto dal servizio Lavori Pubblici e Patrimonio
- Priorità attribuita dai cittadini alle opere pubbliche in programma

Soddisfazione dei cittadini riguardo ai lavori realizzati

Le domande n° due e tre del questionario avevano l'obiettivo di verificare se i cittadini avevano compreso e condiviso le motivazioni alla base dell'intervento di Viale Locatelli, ovvero:

- ✓ l'abbellimento del Viale e la moderazione del traffico sul principale accesso alla città;
- ✓ la messa in sicurezza del Viale Locatelli e la sostituzione degli alberi malati.

Soddisfazione dei cittadini riguardo ai lavori realizzati

Risultati diversi emergono dalle risposte dei residenti a Dalmine e da quelle fornite direttamente dai residenti su Viale Locatelli (del tratto riqualificato). Infatti, il 48,00% dei cittadini dalminesi intervistati non ritiene raggiunti gli obiettivi di abbellire il viale e di moderare il traffico. Il 29,00% ritiene tali obiettivi raggiunti, mentre il 23,00% ritiene che gli obiettivi siano stati raggiunti solo in parte.

Invece, dalle risposte fornite dai residenti di Viale Locatelli emerge che il 50,00% di loro ritiene che i lavori realizzati abbiano abbellito il viale e aiutato a moderare la velocità ed il traffico. Il 35,00% ritiene questi obiettivi realizzati parzialmente, mentre il 15,00% ritiene che le finalità sottese ai lavori non siano state raggiunte.

Soddisfazione dei cittadini riguardo ai lavori realizzati

Abbellimento del Viale e moderazione del traffico. Obiettivi raggiunti?

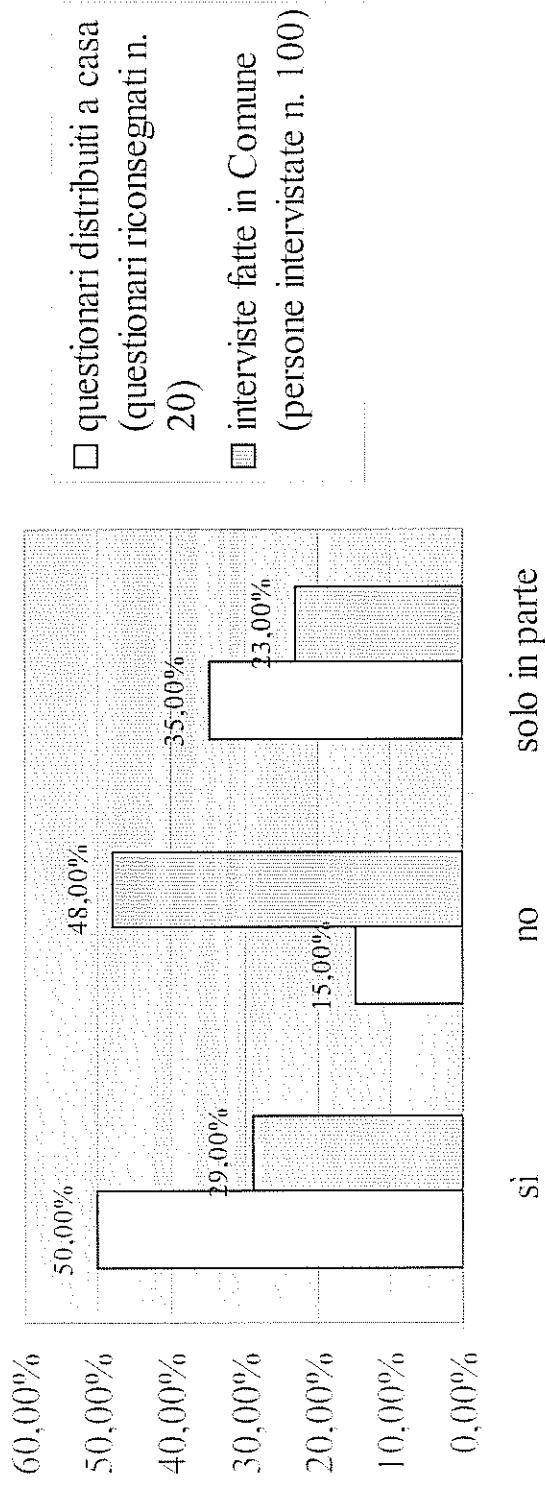

Soddisfazione dei cittadini riguardo ai lavori realizzati

Sul tema della messa in sicurezza del Viale invece, gli esiti delle due interviste sono più vicini. Infatti, tutti gli intervistati sostengono che la sostituzione degli alberi malati con alberi sani abbia reso più sicuro il Viale Locatelli (54,00% del 1° gruppo, 60,00% del 2° gruppo). Mentre, circa 1/3 degli intervistati considera raggiunto a metà questo obiettivo (il 21,00% del 1° gruppo, 30,00% del 2° gruppo). Infine, il 25,00% degli utenti del 1° gruppo ed il 10,00% del 2° gruppo, non la pensa così.

Soddisfazione dei cittadini riguardo ai lavori realizzati

Messa in sicurezza attraverso la sostituzione degli alberi
malati. Obiettivo raggiunto?
(interviste fatte in Comune)

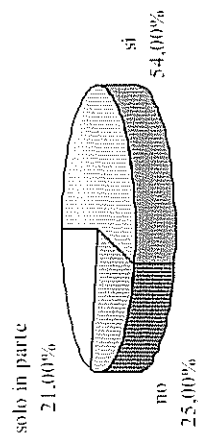

Persone
intervistate n.
100

Messa in sicurezza attraverso la sostituzione degli alberi
malati. Obiettivo raggiunto?
(questionari distribuiti a casa)

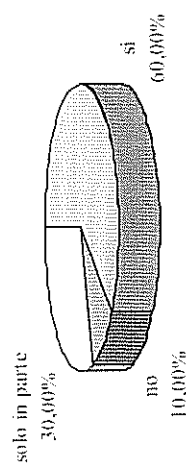

Questionari distribuiti
n. 100
Questionari
riconsegnati n. 20

Soddisfazione dei cittadini riguardo ai lavori realizzati

I cittadini sono insoddisfatti dei lavori eseguiti sul Viale Locatelli perché ritiene che i dossi realizzati siano troppo alti e pericolosi per gli automezzi e per la salute delle persone. La maggioranza di essi dichiara infatti di aver cambiato strada per entrare ed uscire dalla città di Dalmine. Inoltre alcuni di loro hanno evidenziato l'incompletezza dei lavori poiché sono stati fatti solo su un tratto della strada.

Soddisfazione dei cittadini riguardo ai lavori realizzati

La maggior parte dei cittadini ritiene che i cantieri realizzati durante i lavori abbiano garantito sicurezza sia alle auto che ai pedoni (l'83,00% degli intervistati in Comune ed il 90,00% dei residenti nel tratto riqualficato di Viale Locatelli).

Anche per quanto riguarda le informazioni fornite sui percorsi alternativi al Viale Locatelli è emerso un giudizio positivo (il 66,00% degli intervistati in Comune ed il 90,00% dei residenti nel tratto riqualficato di Viale Locatelli).

Soddisfazione dei cittadini riguardo ai lavori realizzati

Organizzazione sicura del cantiere di lavoro per le automobili ed i pedoni (interviste fatte in Comune)

Persone intervistate n. 100

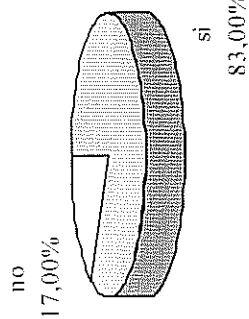

Organizzazione sicura del cantiere di lavoro per le automobili ed i pedoni (questionari distribuiti a casa)

Questionari distribuiti n. 100

Questionari riconsegnati n. 20

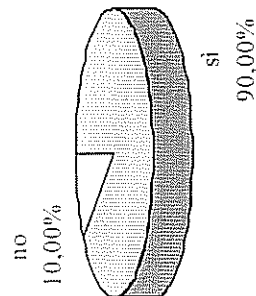

Soddisfazione dei cittadini riguardo ai lavori realizzati

Adeguatezza delle informazioni sui percorsi alternativi al

Viale Locatelli

(interviste fatte in Comune)

Personae
intervistate n. 100

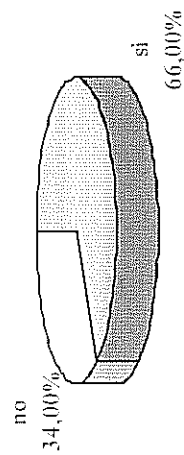

Adeguatezza delle informazioni sui percorsi alternativi al

Viale Locatelli

(questionari distribuiti a casa)

Questionari distribuiti
n. 100

Questionari
ricegnati n. 20

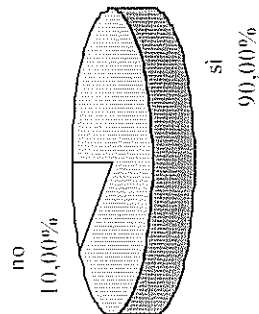

Soddisfazione dei cittadini riguardo ai lavori realizzati

Alla domanda “Adesso, secondo lei, sul viale Locatelli la presenza di parcheggi è sufficiente?” la maggior parte degli intervistati ha risposto negativamente (il 63,00% degli intervistati in Comune ed il 70,00% dei residenti nel tratto riqualificato di Viale Locatelli), mentre al quesito “Ora, secondo lei, sul viale Locatelli la presenza di spazi verdi è sufficiente?” i cittadini si sono dichiarati soddisfatti (sì nel 78,00% dei casi per gli intervistati in Comune e 95,00% per i residenti nel tratto riqualificato di Viale Locatelli).

Soddisfazione dei cittadini riguardo ai lavori realizzati

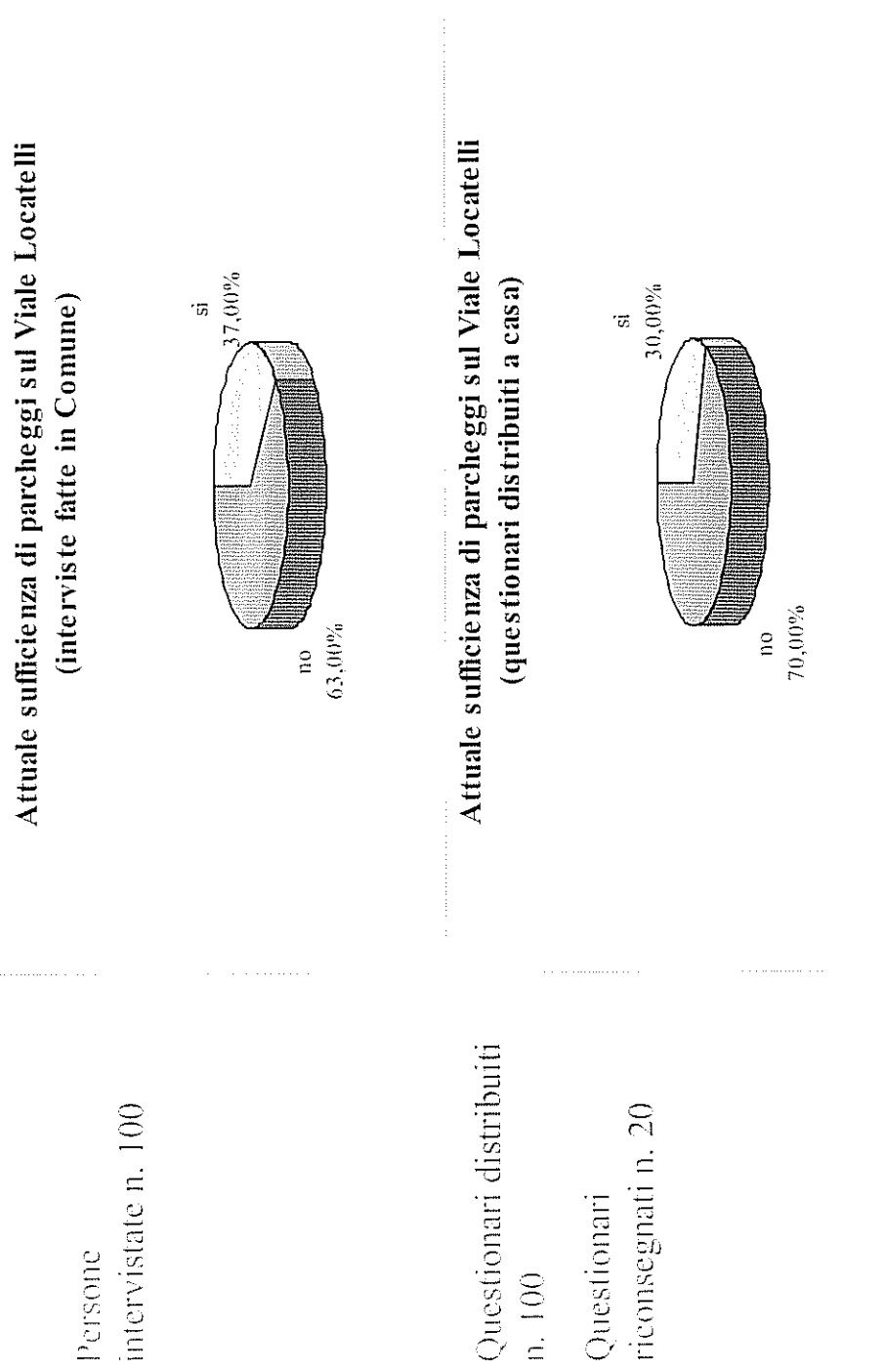

Person
intervistate n. 100

Questionari distribuiti
n. 100

Questionari
ricegnati n. 20

Soddisfazione dei cittadini riguardo ai lavori realizzati

**Attuale sufficienza di spazi verdi sul Viale Locatelli
(interviste fatte in Comune)**

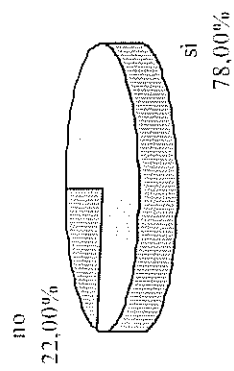

Persone intervistate n. 100

**Attuale sufficienza di spazi verdi sul Viale Locatelli
(questionari distribuiti a casa)**

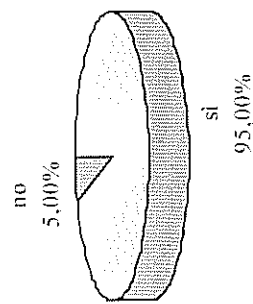

Questionari distribuiti n. 100

Questionari riconsegnati n. 20

Qualità del servizio offerto dal servizio Lavori Pubblici e Patrimonio

Dai risultati è emerso che i cittadini di Dalmine non si rivolgono al servizio dei Lavori Pubblici. Infatti, la grande maggioranza dei cittadini (il rispettivo 99,00% e 85,00%) ha dichiarato di non aver mai usufruito del servizio dello sportello Lavori pubblici e Patrimonio o di non conoscerlo affatto.

Qualità del servizio offerto dal servizio Lavori Pubblici e Patrimonio

Person
intervistate n. 100

Durante l'esecuzione dei lavori sul Viale Locatelli si è rivolto al servizio Lavori Pubblici?
(interviste fatte in Comune)

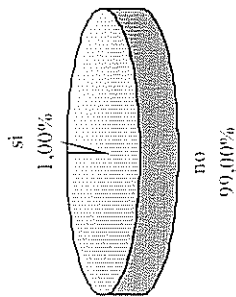

Questionari distribuiti n. 100

Durante l'esecuzione dei lavori sul Viale Locatelli si è rivolto al servizio Lavori Pubblici?
(questionari distribuiti a casa)

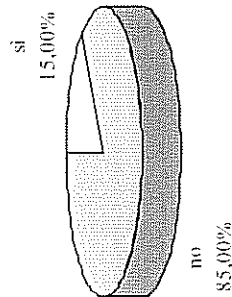

Questionari riconsegnati n. 20

Qualità del servizio offerto dal servizio Lavori Pubblici e Patrimonio

Ho chiesto agli utenti che hanno fruito del servizio dei Lavori Pubblici di offrire un giudizio graduato sulla disponibilità del personale dello sportello tra molto, abbastanza, poco o per niente soddisfatto.

Riporto di seguito i giudizi:

- ✓ l'unica persona che ho intervistato in Comune e che si è rivolta ai Lavori Pubblici durante i lavori di riqualificazione ha risposto di aver trovato il personale disponibile ed esauriente nelle risposte;
- ✓ 2 utenti che hanno ricevuto il questionario via posta e che hanno fatto uso dello sportello hanno dichiarato la poca disponibilità del personale, mentre una persona ha riscontrato la mancanza assoluta di disponibilità. Tutti e 3 non hanno avuto risposte chiare dallo sportello dei Lavori Pubblici.

Soddisfazione dei cittadini rispetto alla qualità del servizio erogato dai Lavori Pubblici e Patrimonio

La scelta di sospendere i lavori durante il periodo natalizio per permettere ai cittadini di raggiungere più facilmente i negozi ed i servizi ha soddisfatto i cittadini:

- ✓ il 56,00% fra soddisfatti e molto soddisfatti;
- ✓ il 38,00% poco soddisfatti;
- ✓ il 6,00% per niente soddisfatti.

Questo giudizio è condiviso anche dai residenti in Viale Locatelli.

Soddisfazione dei cittadini rispetto alla qualità del servizio erogato dai Lavori Pubblici e Patrimonio

Livello di soddisfazione per aver sospeso i lavori durante il periodo Natalizio (interviste fatte in Comune)

Persone intervistate n. 100

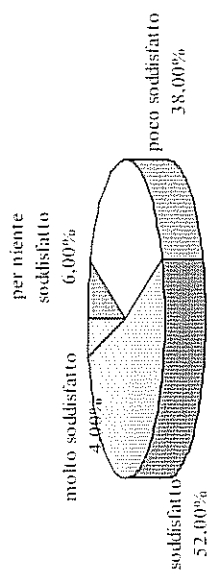

Livello di soddisfazione per aver sospeso i lavori durante il periodo Natalizio (questionari distribuiti a casa)

Questionari distribuiti n. 100

Questionari riconsegnati n. 20

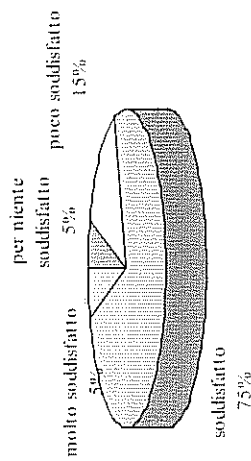

Priorità attribuita dai cittadini alle opere pubbliche in programma

Quando ho spiegato agli intervistati che la riqualificazione di Viale Locatelli ha richiesto, in termini di risorse finanziarie, un ingente impegno del Comune, di molto superiore ad ogni altro investimento in strade comunali e pari a tre volte il costo del piano delle asfaltature annuale del Comune, la maggioranza di essi ha risposto che era un intervento da fare spendendo meno (il 57,00% ed il 65,00%). Invece alcuni di loro (il 14,00% ed il 30,00%) ha dichiarato che era un intervento da fare in quel modo; mentre il 29,00% ed il 5,00% ritiene che la riqualificazione di Viale Locatelli non era da fare.

Priorità attribuita dai cittadini alle opere pubbliche in programma

Spesa per intervento

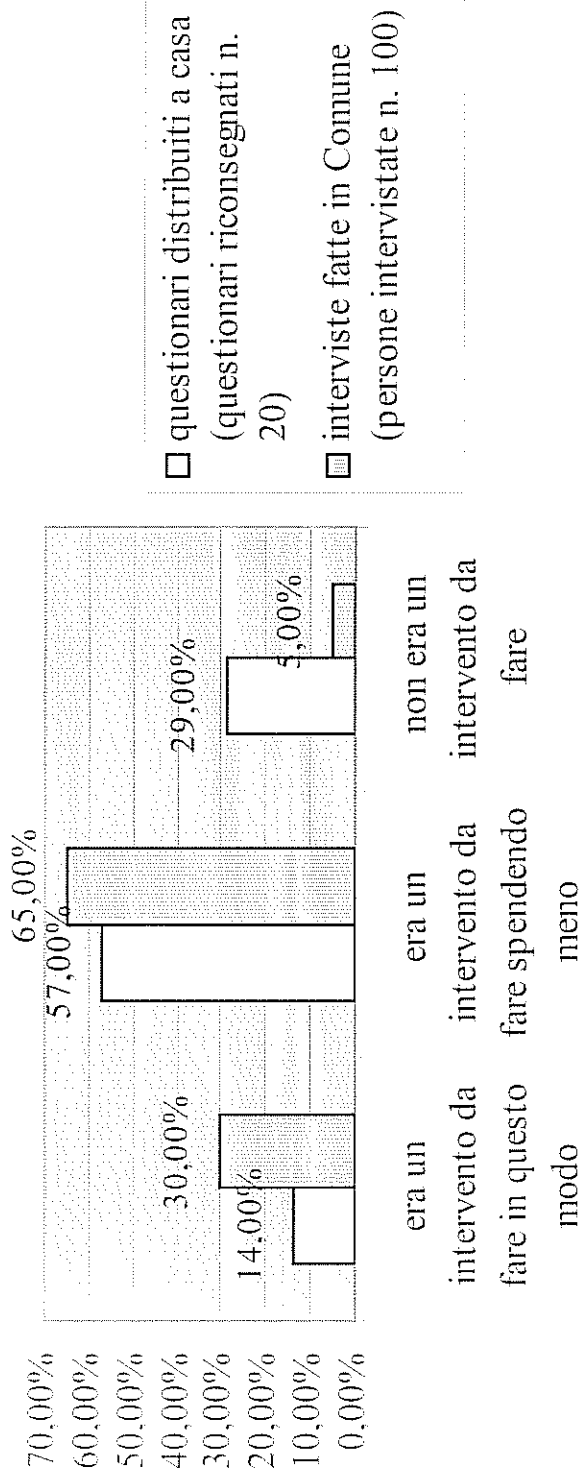

Priorità attribuita dai cittadini alle opere pubbliche in programma

Ho chiesto agli intervistati quale tra queste opere pubbliche in programma dall'attuale Amministrazione comunale fosse la più urgente:

- ✓ riqualificazione del successivo tratto di Viale Locatelli;
- ✓ nuova stazione ecologica a Mariano;
- ✓ ristrutturazione degli uffici Ex-CRAL Dalmine Piazza Libertà, 3;
- ✓ sistemazione delle tre piazze: Vittorio Emanuele II, Vittorio Emanuele III e S. Maria;
- ✓ realizzazione del palazzetto dello sport;
- ✓ mettere in sicurezza le scuole cittadine.

Di seguito ho riportato ciò che è emerso.

Priorità attribuita dai cittadini alle opere pubbliche in programma

Opera più urgente che l'Amministrazione comunale ha in programma

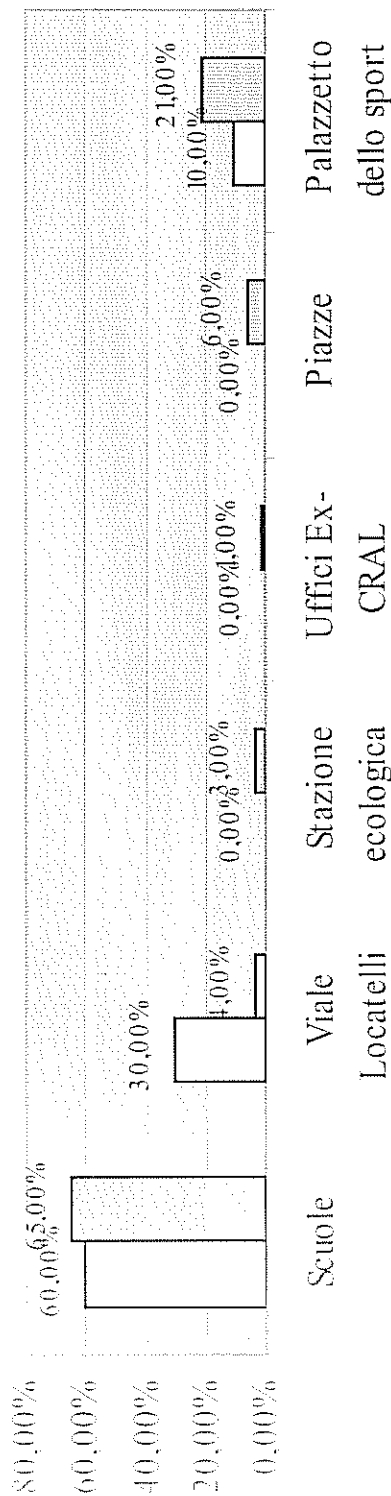

questionari distribuiti a casa (questionari consegnati n. 20)

interviste fatte in Comune (persone intervistate n. 100)

Conclusioni

Conclusioni

Dall'analisi dell'indagine emerge che gran parte dei cittadini sono convinti che l'intervento di riqualificazione e messa in sicurezza di Viale Locatelli era da fare, possibilmente con una spesa più contenuta.

Conclusioni

Sono emersi anche alcuni possibili spunti di riflessione:

- ✓ la voglia da parte dei cittadini di Dalmine di essere coinvolti attivamente nelle decisioni riguardanti le opere pubbliche comunali, potendo esprimere giudizi e pareri sulle opere pubbliche in progetto;
- ✓ la richiesta di conoscere lo sportello dei Lavori Pubblici e Patrimonio.

Intervistatrice: Lara Giampaolo